

# EF Baureihen

13.000 kg / 14.000 kg / 16.000 kg

## Diesel-Gabelstapler



- Lastabhängige Hydrauliksteuerung mit hocheffizienter variabler Axialkolbenpumpe
- Nenntragfähigkeit mit Seitenschubgabelträger – volle Tragfähigkeit bis 6.2 m Hubhöhe
- Automatikgetriebe, serienmäßig mit Schutzsperrschaltung beim Vorwärts-/Rückwärtsschalten sowie Motorschutzsystem
- Hohe Hubgeschwindigkeiten mit einem Durchschnittswert von bis zu 0,40 m/s
- Hervorragende Ergonomie.

## Staplerabmessungen

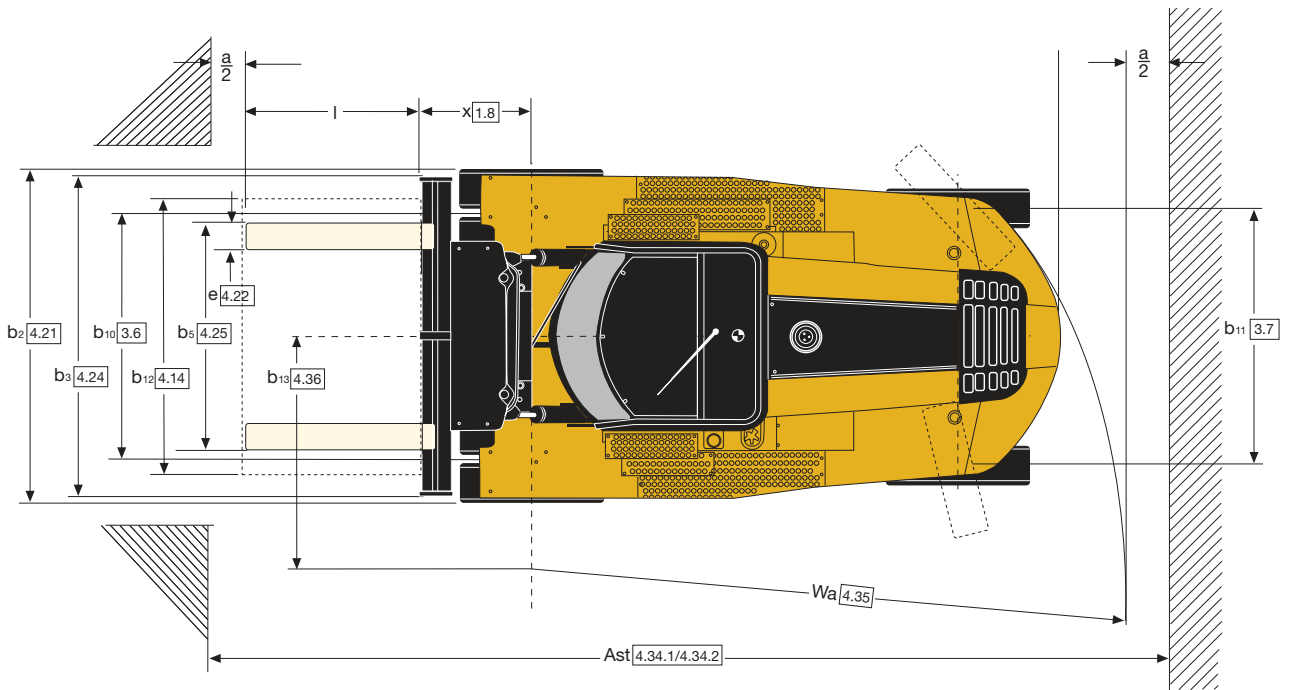
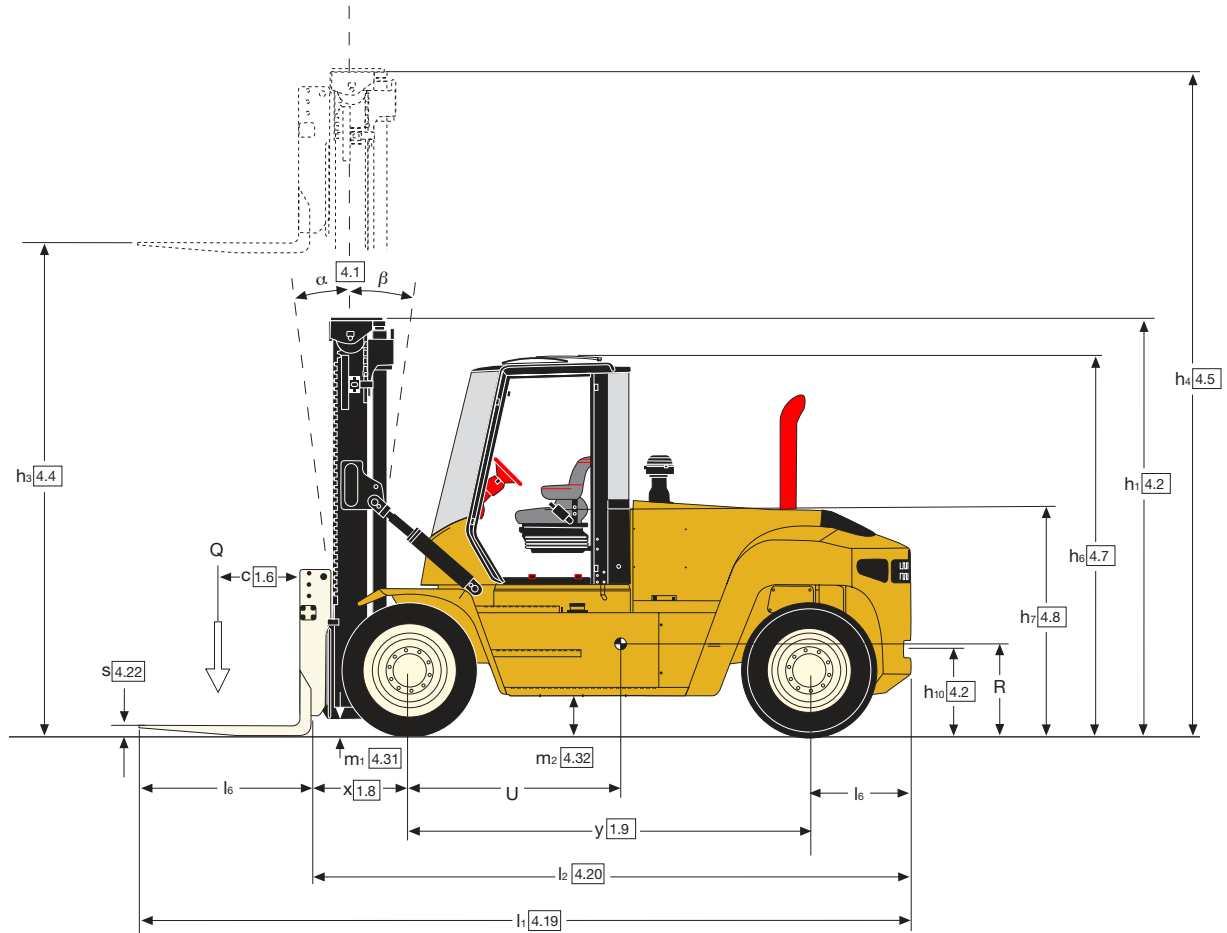

## 13-16T Hubgerüst - Hubgerüstdaten und Tragfähigkeiten (kg)

Hubhöhe Gabel oberkante <sup>(1)</sup> h3+s (mm)	Bauhöhe h1 (mm)	h1 (mm) mit Vorwärtsneigung 15°	h1 (mm) mit Vorwärtsneigung 27°	Höhe Hubgerüst ausgefahren h4 (mm)	GDP130EF, GDP140~EF, GDP160EF Nennkapazität kg bei 600 mm Lastschwerpunkt								
					Wellengeführter Standardgabelträger (kg)			Wellengeführter Seitenschubgabelträger (kg)			DFSSFP QD -Gabelträger <sup>(2)</sup> (kg)		
					130EF	140EF	160EF	130EF	140EF	160EF	130EF	140EF	160EF
2750	3068	2985	2802	4398	13500	14500	16500	13400	14500	16400	13100	14400	16100
3000	3193	3105	2913	4648	13500	14500	16500	13400	14500	16400	13100	14400	16100
3250	3318	3226	3024	4898	13500	14500	16500	13400	14500	16400	13100	14400	16100
3500	3443	3347	3136	5148	13500	14500	16500	13400	14500	16400	13100	14400	16100
3750	3568	3468	3247	5398	13500	14500	16500	13400	14500	16400	13100	14400	16100
4000	3693	3588	3358	5648	13500	14500	16500	13400	14500	16400	13100	14400	16100
4500	3943	3830	3581	6148	13500	14500	16500	13400	14500	16400	13100	14400	16100
4750	4068	3951	3693	6398	13500	14500	16500	13400	14500	16400	13100	14400	16100
5000	4193	4071	3804	6648	13500	14500	16500	13400	14500	16400	13100	14360	16080
5500	4443	4313	4027	7148	13320	14320	16320	13160	14320	16200	12880	13920	14280
6000	4693	4554	4249	7648	13100	14140	16120	12940	14140	15980	11540	11560	11740
6250	4818	4675	4361	7898	12980	14040	16000	12840	14040	15840	10540	10520	10640
6500	4943	4796	4472	8148	12880	13940	15880	12720	13940	15720	9600	9540	9600
7000	5193	5037	4695	8648	12600	13740	15600	12460	13740	15440	7940	7840	7800

Berechnung der Tragfähigkeit mit Gabelzinken 1.830 mm.  
Die Kapazität errechnete mit Radialgummireifen, schräge Reifen gibt ein höheres herabsetzen für DFSSFP Wagen über 5000 Millimeter Last Höhe.

<sup>(1)</sup> TOF = Gabeloberkante

<sup>(2)</sup> DFSSFP QD = Doppelfunktionsgabelträger mit Seitenschub und Gabelzinkenverstellung mit Schnellverschluss.

Alle Werte sind Nennwerte und unterliegen einer gewissen Toleranz. Weitere Informationen erhalten Sie vom Hersteller.  
Yale Produkte können ohne vorherige Ankündigung geändert werden.

Abbildungen können Sonderausstattungen zeigen, die nicht zum Standardlieferumfang gehören. Die Werte können je nach Konfigurationsalternativen variieren.

### Nennlast

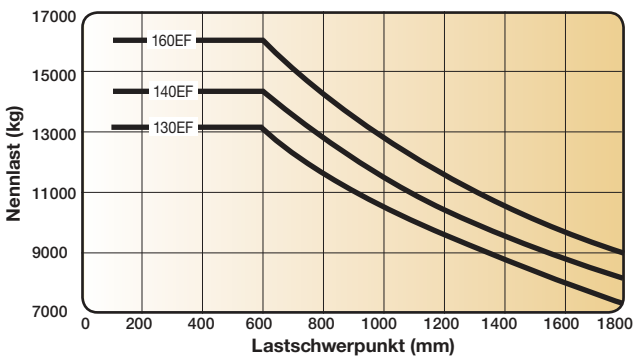

### Hubgerüstreichweite



			Yale			
			GDP 130EF	GDP 140EF	GDP 160EF	
Kennzeichen	1.1	Hersteller (Kurzbezeichnung)		Yale	Yale	Yale
	1.2	Typzeichen des Herstellers		<b>GDP 130EF</b>	<b>GDP 140EF</b>	<b>GDP 160EF</b>
	1.3	Antrieb: Elektro, Diesel, Benzin, Treibgas, Netzelektro		Diesel	Diesel	Diesel
	1.4	Bedienung: Hand, Geh, Stand, Sitz, Kommissionierer		Sitz	Sitz	Sitz
	1.5	Nenntragfähigkeit/Last	Q (kg)	13500	14500	16500
	1.6	Lastschwerpunktabstand	c (mm)	600	600	600
	1.8	Lastabstand	x (mm)	889	889	889
	1.9	Radstand	y (mm)	3300	3300	3300
	Gewichte	2.1	Eigengewicht	kg	18414	19219
2.2		Achslast mit Last vorn/hinten	kg	29554 / 2359	30988 / 2731	33871 / 2648
2.3		Achslast ohne Last vorn/hinten	kg	9963 / 8451	9945 / 9274	9926 / 10093
Räder/ Fahrwerk	3.1	Bereifung: P = Luft, V = Vollgummi, SE = Superelastik		P	P	P
	3.2	Reifengröße, vorn		12.00-20 20PR	12.00-20 20PR	12.00-20 20PR
	3.3	Reifengröße, hinten		12.00-20 20PR	12.00-20 20PR	12.00-20 20PR
	3.5	Räder, Anzahl vorn/hinten (x = angetrieben)		4X / 2	4X / 2	4X / 2
	3.6	Spurweite, vorn	b10 (mm)	1842	1842	1842
	3.7	Spurweite, hinten	b11 (mm)	2000	2000	2000
	Grundabmessungen	4.1	Neigung Hubgerüst/Gabelträger vor/zurück	(°)	15 / 12	15 / 12
4.2		Höhe Hubgerüst eingefahren (ohne Last)	h1 (mm)	4193	4193	4193
4.4		Hub (Unterseite der Gabeln)	h3 (mm)	4910	4910	4910
4.5		Höhe Hubgerüst ausgefahren (ohne Last)	h4 (mm)	6648	6648	6648
4.7		Höhe Schutzdach (offene Kabine)	h6 (mm)	3053	3053	3053
4.7.1		Höhe Schutzdach (geschlossene Kabine)	h6 (mm)	3089	3089	3089
4.7.2		Höhe Schutzdach (geschlossene Kabine mit Klimaanlage)	h6 (mm)	3122	3122	3122
4.7.3		Höhe Schutzdach (geschlossene Kabine mit Rundumleuchte)	h6 (mm)	3221	3221	3221
4.7.4		Höhe Schutzdach (geschlossene Kabine mit Arbeitsscheinwerfer)	h6 (mm)	3280	3280	3280
4.7.5		Höhe Schutzdach (geschlossene Kabine mit Klimaanlage und Rundumleuchte)	h6 (mm)	3295	3295	3295
4.8		Sitzhöhebezogen auf SIP/Standhöhe (SIP, ISO 5353)	h7 (mm)	1818	1818	1818
4.12		Kupplungshöhe	h10 (mm)	717	717	717
4.17		Überhanglänge	l5 (mm)	809	809	809
4.19		Gesamtlänge	l1 (mm)	6828	6828	6828
4.20		Länge einschließlich Gabelrücken	l2 (mm)	4998	4998	4998
4.21		Gesamtbreite	b2 (mm)	2541	2541	2541
4.22		Gabelzinkenmaße DIN ISO 2331	s/e/l (mm)	90 / 200 / 1830	90 / 200 / 1830	90 / 200 / 1830
4.23		Gabelträger ISO 2328, Klasse/Typ A, B		Wellenführter Standardgabelträger, 85 mm	Wellenführter Standardgabelträger, 85 mm	Wellenführter Standardgabelträger, 85 mm
4.24		Gabelträgerbreite	b3 (mm)	2496	2496	2496
4.25		Gabelaußenabstand, minimum / maximum	b5 (mm)	470 / 2420	470 / 2420	470 / 2420
4.31		Bodenfreiheit mit Last unter Hubgerüst	m1 (mm)	245	245	245
4.32	Bodenfreiheit Mitte Radstand	m2 (mm)	341	341	341	
4.33	Lastabmessungen b 12 x l 6	w x l (mm)	1200 / 1200	1200 / 1200	1200 / 1200	
4.33.1	Arbeitsgangbreite (a=10%)	Ast (mm)	7340	7340	7340	
4.33.2	Arbeitsgangbreite (a=0)	Ast (mm)	6673	6673	6673	
4.33.3	Arbeitsgangbreite (a=200)	Ast (mm)	6873	6873	6873	
4.34	Lastabmessungen	w x l (mm)	1200 / 800	1200 / 800	1200 / 800	
4.34.1	Arbeitsgangbreite (a=10%)	Ast (mm)	6900	6900	6900	
4.34.2	Arbeitsgangbreite (a=0)	Ast (mm)	6273	6273	6273	
4.34.3	Arbeitsgangbreite (a=200)	Ast (mm)	6473	6473	6473	
4.35	Wenderadius (äußere)	Wa (mm)	4584	4584	4584	
4.36	Kleinster Drehpunktstand	b13 (mm)	1890	1890	1890	
Leistungsdaten	5.1	Fahrgeschwindigkeit mit/ohne Last **	km/h	27.4 / 29.0	27.4 / 29.0	27.4 / 29.0
	5.2	Hubgeschwindigkeit mit/ohne Last 111cc Stufe III / 126cc Stufe IV	m/s	0.41 / 0.46	0.41 / 0.46	0.41 / 0.46
	5.3	Senkgeschwindigkeit mit/ohne Last	m/s	0.50 / 0.48	0.50 / 0.48	0.50 / 0.48
	5.5	Zugkraft mit/ohne Last @ 1.6 km/hour	kN	109 / 111	108 / 111	108 / 111
	5.6	Zugkraft mit/ohne Last im Stillstand	kN	121 / 123	121 / 123	120 / 123
	5.7	Steigfähigkeit mit/ohne Last @ 1.6 km/hour	%	37 / 37	35 / 35	32 / 34
	5.8	Steigfähigkeit mit/ohne Last im Stillstand	%	42 / 37	39 / 35	36 / 34
	V-Motor	7.1	Motorhersteller/Typ	Cummins	QSB 6.7 Stage IV	QSB 6.7 Stage IV
7.2		Motorleistung nach ISO 1585 nominal	kW@rpm	122 @ 2300	122@2300	122@2300
7.2.1		Motorleistung nach ISO 1585 max.	kW@rpm	125 @ 2100	125 @ 2100	125 @ 2100
7.2.2		Maximales Drehmoment	Nm@rpm	732 @ 1500	732 @ 1500	732 @ 1500
7.3		Nennrehzahl	rpm	2300	2300	2300
7.4		Zylinderzahl/Hubraum	/ cm <sup>3</sup>	6 / 6700	6 / 6700	6 / 6700
7.5		Kraftstoffverbrauch nach VDI-Zyklus	l/h	Telefonieren	Telefonieren	Telefonieren
7.8		Generator	A	120	120	120
7.10		Batteriespannung/Nennkapazität	V / Ah	24 / 102	24 / 102	24 / 102
Fahrtrieb/ Hubwerk		8.1	Ausführung des Fahrtriebs		Drehmomentwandler	Drehmomentwandler
	8.2	Getriebe Hersteller/Typ		ZF / 3WG161	ZF / 3WG161	ZF / 3WG161
	8.3	Antriebsache Hersteller/Typ		Kessler D81	Kessler D81	Kessler D81
	8.4	Betriebsbremse		Ölbad-Lamellenbremsen	Ölbad-Lamellenbremsen	Ölbad-Lamellenbremsen
	8.5	Feststellbremse		Scheibenbremse auf Antriebsachse	Scheibenbremse auf Antriebsachse	Scheibenbremse auf Antriebsachse
Sonstiges	10.1	Arbeitsdruck für Anbaugerät	MPa	22.5	22.5	22.5
	10.2	Ölstrom für Anbaugeräte	l/min	100	100	100
	10.3	Hydrauliköltank, Inhalt	litres	140	140	140
	10.4	Kraftstofftank, Inhalt	litres	158	158	158
	10.4.1	DEF tank, Inhalt	litres	19	19	19
	10.5	Ausführung Lenkung		Hydraulische Servolenkung	Hydraulische Servolenkung	Hydraulische Servolenkung
	10.6	Anzahl Lenkumdrehungen		4.5	4.5	4.5
	10.7	Schalldruckpegel LPAZ (Fahrerplatz) ***	dB (A)	TBD	TBD	TBD
	10.7.1	Schalleistungspegel LWAZ (Arbeitsspiel) ***	dB (A)	105.1	105.1	105.1
	10.8	Anhängerkupplung, Art/Typ DIN		Bolzen	Bolzen	Bolzen

\* Basierend auf Motor der Stufe IV und Seitenschubrahmengabelträger\*\* Daten für Motor der Stufe IV bei Last werkseitig auf 25 km/h

Alle Werte sind Nennwerte und unterliegen einer gewissen Toleranz. Weitere Informationen erhalten Sie vom Hersteller Yale

Produkte können ohne vorherige Ankündigung geändert werden. Abbildungen können Sonderausstattungen zeigen, die nicht zum Standardlieferumfang gehören. Die Werte können je nach Konfigurationsalternativen.

## Hubgerüste und Gabelträger

Yale Zweifach-Hubgerüste mit wellengeführten und hakengeführten Gabelträgern bieten folgende Vorteile:

- Hervorragende Sicht auf Gabelzinken und Last
- Ausgezeichnete Sicht nach vorne
- Erweiterte Auswahl an Gabelträgeroptionen
- Verbesserte Manövrierfähigkeit dank geringerer Hubgerüsthöhe und Staplerbreite
- Ausgezeichnete Langlebigkeit und Zuverlässigkeit



**Wellengeführter Standardgabelträger mit Gabelzinkenverstellung.**

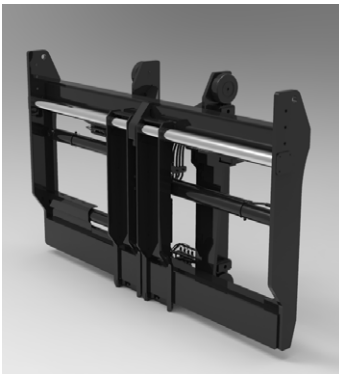

**Wellengeführter Gabelträger mit Seitenschubrahmen und Gabelzinkenverstellung.**

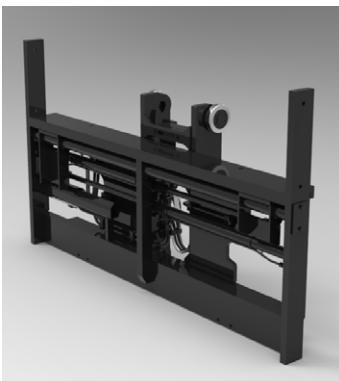

**Wellengeführter Gabelträger mit Seitenschubrahmen und Gabelzinkenverstellung nur für Dreifach-Hubgerüste.**

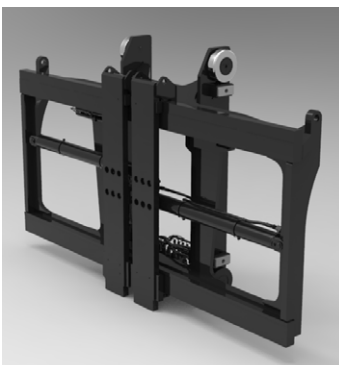

**Doppelfunktionsgabelträger mit Seitenschub und Gabelzinkenverstellung.**

## Standardausstattung

- Cummins QSB 6,7 119 kW / max. 122 kW @ 2300 U/min
  - Turbodieselmotor
  - Stufe-IV-konform
  - ECO-eLo-/HiP-Leistungsmodi
  - Ruhezustand bei Leerlauf
  - Hydraulisch angetriebener Kühlerlüfter
- Hydrodynamisches 3-Gang-Getriebe ZFWG161
- Zweifach-Hubgerüst ohne Freihub mit maximaler Gabelhöhe von 5.400 mm
- Wellengeführter Standardgabelträger, 85 mm
- Ölbad-Lamellenbremsen
- SAUER-DANFOSS-Doppelkolbenpumpe 105 ccm (60 + 45 ccm)
- Kessler D81-Antriebsachse PRC 425
- Bis Sechs-Wege-Hydrauliksteuerung mit Hebel- und Schalterkombination
- Hubgerüstneigung: 15° vorwärts/12° rückwärts
- Fahrtrichtungshebel
- Ausstattung der Yale Fahrerkabine mit integriertem Fahrerschutzdach:
  - Hydraulische Bedienelemente seitlich am Sitz
  - Multifunktionsanzeige
  - Weitwinkelinnenspiegel
  - Neigbare und teleskopierbare Lenksäule
  - Bodenmatte
  - Isolierte Aufhängung zur Geräusch- und Schwingungsreduzierung
  - Handläufe für Ein- und Ausstieg
- Reifen (Lenk- und Antriebsrad) 12.00-20 20PR, Luftbereifung
- Lenkrad mit Lenkradknopf
- Elektronische Hupe
- Mechanisch gefederter Sitz mit Vinyl- oder Stoffbezug, mit integrierter, verstellbarer Armlehne und Sitzgurt
- Lufteinlassfilter mit Regenabdeckung
- Niedrig angebrachter Auspuff
- Abschließbarer Batterietrennschalter
- Elektrisches System mit 24 V
- 120-A-Lichtmaschine
- Manuell zur rechten Seite kippbare Fahrerkabine für Wartungszugang
- Beleuchtungssatz 6:
  - 4 Halogen-Arbeitsscheinwerfer vorn am Hubgerüst
  - 2 Halogen-Heckarbeitsscheinwerfer
  - 2 Scheinwerfer am vorderen Kotflügel mit Begrenzungs-, Brems-, Schluss-, Blink- und Rückfahrleuchten
- Fahrtrichtungsanzeiger mit Warnblinkfunktion
- Nicht abschließbarer Tankdeckel
- Dokumentationspaket
  - Benutzerhandbuch
- Garantie
  - 12 Monate/2.000 Betriebsstunden Herstellergarantie

## Optionale Ausstattung

- Hubgerüste
  - Zweifach-Hubgerüste ohne Freihub mit maximaler Gabelhöhe von 5400 mm to 6700 mm
  - Dreifach-Hubgerüste mit Vollfreihub mit maximaler Gabelhöhe von 4400 mm to 7000 mm
- Gabelträger
  - Wellengeführter Gabelträger mit simultaner und einzeln verstellbarer Gabelzinkenverstellung, 2.400 mm
  - Wellengeführter Gabelträger mit simultaner und einzeln verstellbarer Gabelzinkenverstellung, 2.400 mm
  - Wellengeführter Seitenschubrahmengabelträger, 2.400 mm
  - Wellengeführter integrierter Seitenschieber mit simultaner Gabelzinkenverstellung, 2.400 mm
  - Wellengeführter integrierter Seitenschieber mit simultaner und einzeln verstellbarer Gabelzinkenverstellung, 2.400 mm
  - Doppelfunktionsgabelträger mit Seitenschub und simultaner sowie einzeln verstellbarer Gabelzinkenverstellung mit Schnellverschlusshebeln, 2.400 mm
  - Doppelfunktionsgabelträger mit Seitenschub und simultaner Gabelzinkenverstellung mit Schnellverschlusshebeln und 2 Zusatzfunktionen, 2.400 mm
- Hydraulikregelventil für 5 Funktionen mit 3 Hebeln und 2 Schaltern
- Hydraulikregelventil für 6 Funktionen mit 4 Hebeln und 2 Schaltern
- Hydrauliksteuerung über 5-Wege-Joystick
- Hubgerüstneigung:
  - 20,5° vorwärts/7° rückwärts
  - 5° vorwärts/12° rückwärts
- FDC-Pedal
- Reifen (Lenk- und Antriebsrad)
  - 10.00-20 16PR, TRELLEBORG-Luftbereifung
  - 10.00-R20, Radialluftreifen
  - 10.00-20, Trelleborg Elite Superelastik
- Lenkradmutterschutz
- Geschlossene Yale Kabine mit oder ohne Klimaanlage inklusive:
  - Hydraulische Bedienhebel seitlich am Sitz
  - Multifunktionsanzeige
  - Weitwinkelinnenspiegel
  - Neigbare und teleskopierbare Lenksäule
  - I-Typ-Scheibenwischer für die Frontscheibe
  - H-Typ-Scheibenwischer für die Frontscheibe
  - Bodenmatte
  - Gleichstromwandler 24–12 V
  - Scheibenwischer vorne (Einzelblatt), oben und hinten
  - Heizung
  - Zirkulationslüfter
- Optionen bei geschlossener Kabine
  - Sonnenblenden oben und hinten
  - Temperaturregler

- Klimaanlage, manuelle Steuerung
- Klimaanlage, automatische Steuerung
- Leseleuchte
- Sitz für Beifahrer
- IT-Konsole für den Bordcomputer
- Ablagekonsole
- Beheizbares Dachfenster
- Anlasserverriegelungssystem
- Radiovorbereitung, einschließlich Verdrahtung, zwei Lautsprecher und Antenne
- Regendach (nur Fahrerschutzdach)
- Maschendrahtschutzgitter auf dem Kabinendach
- Außenspiegel links und rechts

- Sitze
  - Mechanisch gefederter Sitz mit hoher Rückenlehne und Vinyl- oder Stoffbezug
  - Pneumatisch gefederter Deluxe-Stoffsitz
  - Beheizbarer, pneumatisch gefederter Deluxe-Stoffsitz
- 3-Punkt-Sitzgurt für den Deluxe-Sitz
- Elektrisch zur rechten Seite kippbare Fahrerkabine
- Hoch angebrachter Auspuff
- SAUER-DANFOSS-Doppelkolbenpumpe 120 ccm
- Verschiedene Beleuchtungssätze
- Batterie Hauptschalter, abschließbar
- Gelbe Rundumleuchte – Aktivierung über Zündschloss und Schalter
- Rückfahrtsignal mit selbsteinstellender Lautstärkeregelung > 5 dB(A) Umgebungsgeräusch
- Hydraulikkumulator
- Abschließbarer Tankdeckel
- Hubölsenschäkel
- Motorblockheizung (230 V)
- Geschwindigkeitsbegrenzer
- Automatische Motorabschaltung
- Hydrauliktemperaturschutz
- Druckabhängiges Absenken
- Drahtloses Maschinen-Management-System Yale Vision
- Front- und rückseitige Schmutzfänger

*Andere Optionen erhältlich bei SPED. Weitere Informationen erhalten Sie bei Yale.*

# EF Baureihen

Modelle : GDP 130EF, GDP 140EF, GDP 160EF

Die EF-Serie überzeugt mit überlegener Traktion, Steigfähigkeit und Zugkraft. Dank der produktiven Fahr- und Hubgeschwindigkeiten sowie hervorragenden Manövrierfähigkeit eignet sie sich daher ideal für anspruchsvolle Anwendungen im Außenbereich.

## Neue Bedienerkabine

Die neue Bedienerkabine ist für verbesserten Bedienerkomfort und Produktivität ausgelegt und verfügt über einen Arbeitsplatz im Cockpit-Stil mit Informationen und Bedienelementen auf Knopfdruck.

Die seitliche Sitzverschiebung verbessert die Sicht auf die Arbeitsaufgabe weiter.

Eine gute Rundumsicht und Schutz des Fahrers wird durch das obere Panzerglasfenster, die gewölbte Vorder- und Heckscheibe und die Türen aus gehärtetem Glas gewährleistet.

Ein leistungsfähiges HVAC-System (Heizung, Lüftung und Klimaanlage), ein ergonomisch verstellbarer Steuerarm mit einem Handgelenkkissen und Minihebel- oder Joystick-Option sowie komfortable, gefederte Sitze erleichtern das Arbeiten.

Dank des niedrigen Geräuschpegels kann der Bediener während der Schichten konzentriert bleiben.



## Motoren der Stufe IV

Bei den Stufe-IV-konformen Dieselmotoren kommt die Abgasrückführung (AGR) in Kombination mit einem Dieseloxydationskatalysator sowie selektiver katalytischer Reduktion (SCR) zum Einsatz, um die Emissionen noch weiter zu senken.

## Cummins QSB 6,7 I

Der Sechszylindermotor liefert 125 kW (168 PS) mit einem Drehmoment von 732 Nm.

## Getriebe

Das Automatikgetriebe ZF 3WG161 ist bei allen Modellen mit einer Hochleistungsgetriebeölpumpe ausgestattet, die für einen erhöhten Kühllöffluss zu den Kupplungen und dem Drehmomentwandler sorgt.

Ein an der Lenksäule montierter Hebel oder das optionale FDC-Pedal für Richtungswechsel ermöglicht einen reibungslosen Gangwechsel. Zu den Standardmerkmalen gehört zudem eine Vorwärts-/Rückwärts-Schaltsperr. Optimierte Schaltpunkte steigern die Effizienz und senken den Kraftstoffverbrauch.

## Bedarfsgerechte Leistung

Die lastabhängige Hydraulik liefert Hubleistung proportional zur Last. Axialkolbenpumpen stellen sicher, dass der Motor nur dann die Hydraulik antreibt, wenn es erforderlich ist, wodurch mehr Motorleistung zum Fahren zur Verfügung steht und Ansprechverhalten und Beschleunigung verbessert werden. Drei voreingestellte Benutzermodi ermöglichen eine Feinabstimmung der Hydrauliksteuerung.

## Hydraulik

Die lastabhängige Hydraulik sorgt für höhere Hubgeschwindigkeiten und höhere Geschwindigkeiten der Zusatzfunktionen. So wird die Produktivität besonders beim Einsatz von Anbaugeräten optimiert.

Das Hydrauliköl wird an drei Stellen innerhalb des Systems gefiltert, um eine zuverlässige Leistung sicherzustellen.

## Schutzsysteme

Das Motorschutzsystem überwacht die Kühlmitteltemperatur, die Lufteinlasstemperatur und den Öldruck. Das Getriebeschutzsystem überwacht Druck, Temperatur und die Vorwärts-/Rückwärts-Schaltsperr bei Richtungswechseln. Das Hydraulikschutzsystem bietet durch Überwachung Schutz vor einer zu niedrigen Öltemperatur.

## Kühlsystem

Der Vierfachkühler enthält getrennte Kühlkerne für Motor-, Getriebe-, Hydraulik- und Ladeluftkühlung und ermöglicht den Einsatz des Staplers in unterschiedlichsten Temperaturbereichen.

## Antriebsachse

Dank robuster Untersetzungswellen und -zahnäder bietet die Antriebsachse eine hervorragende Seitenstabilität und Langlebigkeit.

## Lenkachse

Die hydrostatische Lenkachse ist mit einem doppelt wirkenden Lenkzylinder mit einstellbaren Endanschlägen ausgerüstet und gewährleistet so eine lange Lebensdauer und geringen Wartungsbedarf. Die lastabhängige Servolenkung sorgt für einen leichtgängigen Betrieb unter allen Einsatzbedingungen.

## Chassis

Die robuste und standardisierte Chassisstruktur ist für anspruchsvolle Einsätze

konstruiert und bietet hervorragende Stabilität. Das direkt am Chassis montierte Hubgerüst ist für das Heben von Lasten auf große Hubhöhen ausgelegt.

## Hubgerüste und Gabelträger

Dank der verbesserten Hubgerüst- und Gabelträgerkonstruktion hat der Fahrer eine hervorragende Sicht auf Gabelzinken und Last. Weitere Informationen zu Gabelträgern finden Sie auf Seite 6.

## Bremsen

Ölbadlamellenbremsen tragen zu verbesserter Produktivität und geringeren Betriebskosten bei. Als Feststellbremse kommt eine Scheibenbremse an der Antriebsachse zum Einsatz.

## Elektrik

Die Stapler verfügen über ein 24-Volt-System mit einer 70-A-Lichtmaschine und einem CANbus-Anschluss. Über das LCD-Display kann eine Diagnose von Motor, Getriebe und elektrischem System durchgeführt werden.

## Beleuchtung

Zur Ausstattung gehören Arbeitsscheinwerfer am Hubgerüst, am Heck montierte Arbeitsscheinwerfer, Frontbegrenzungsleuchten, LED-Fahrtrichtungsanzeiger, Bremsleuchten, Schlusslichter und Rückfahrleuchten.

## Wartungsfreundlichkeit

Die DC-Serie bietet ungehinderten Zugang zum Motorraum und zu wichtigen Komponenten dank der seitlich klappbaren Kabine und Flügelmotorhaube. Wartungsprüfungspunkte, der zentrale PC-Anschluss und CAN bus-Anschlüsse verkürzen die Fehlersuche. Längere Wartungsintervalle erhöhen die Betriebszeit und senken die Wartungskosten. Das Intervall beträgt für den Ölwechsel bei der lastabhängigen Hydraulik 6.000 Betriebsstunden und für den Getriebeölwechsel 2.000 Betriebsstunden.

## Modelle mit Stufe-IV-konformem Motor bieten zusätzlich:

**Automatische Drehzahlanhebung:** Beim Heben und Neigen wird die Motordrehzahl automatisch erhöht, wenn das Getriebe in Neutralstellung ist.

**Antrieb vor Hub (Drive Over Lift; DOL):** Die Priorität wird dem Fahren und Positionieren zugeordnet. Die Hydraulikleistung wird beim Fahren automatisch reduziert. Wenn die Motordrehzahl steigt, wird die Leistung automatisch erhöht.

**Hochleistungsmodus (HiP):** Im HiP-Modus steht ein Maximum an Motorleistung und Drehmoment für die Hydraulik- und Fahrfunktionen zur Verfügung.

**Sparmodus (ECO-eLo):** Der ECO-eLo-Modus bewirkt eine geringere Gasannahme, sodass weniger Kraftstoff verbraucht und die maximale Drehzahl gedrosselt wird.

**Ruhezustand bei Nichtnutzung:** Die Motordrehzahl wird automatisch auf Standby-Niveau gesenkt, wenn 30 Sekunden lang keine Funktionen betätigt werden.

# EF Baureihen

Modelle : GDP 130EF, GDP 140EF, GDP 160EF

**Yale**<sup>®</sup>   
People. Products. Productivity.™

## Yale Europe Materials Handling

Centennial House, Frimley Business Park,  
Frimley, Surrey GU16 7SG  
Großbritannien

Telefon: +44 (0) 1276 538500

Fax: +44 (0) 1276 538559

[www.yale.com](http://www.yale.com)



Veröffentlichungsnr. 220990756 Version01. Gedruckt in den Niederlanden (0320HG) DE.  
HYSTER-YALE UK LIMITED unter dem Handelsnamen Yale Europe Materials.

**Sicherheit:** Das Fahrzeug entspricht der gültigen EU-Richtlinie für Flurförderzeuge. Yale, VERACITOR und  sind eingetragene Warenzeichen. „PEOPLE, PRODUCTS, PRODUCTIVITY“, PREMIER, Hi-Vis und CSS sind Warenzeichen in den USA und verschiedenen anderen Ländern. MATERIALS HANDLING CENTRAL und MATERIAL HANDLING CENTRAL sind Dienstleistungsmarken in den USA und verschiedenen anderen Ländern.  ist ein eingetragenes Urheberrecht. © Yale Europe Materials Handling 2020. Alle Rechte vorbehalten. Abgebildeter Stapler mit optionaler Ausstattung. Land der Eintragung: England und Wales. Unternehmen eingetragen unter der Nummer 02636775.